

ROFLARE REVOLVER



Bedienungsanleitung

Instruction d'utilisation

Instrucciones de uso

Gebruiksaanwijzing

Instruções de serviço

Brugsanvisning

Bruksanvisning

Käyttöohje

Instrukcja obsługi

Návod k používání

Kullanım kılavuzu

Kezelési útmutató

инструкция за експлоатация

Οδηγίες χρήσεως

Инструкция по использованию

操作説明書



100000222

100000223

100000230

100000231

1

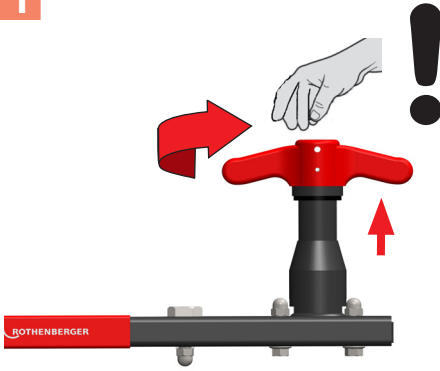

2



3



4

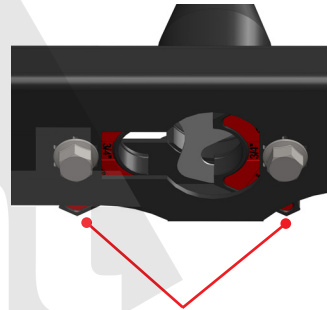

6mm, 8mm, 10mm, 12mm, 16mm, 18mm
 1/4", 5/16", 3/8", 1/2", 5/8", 3/4"



5



6

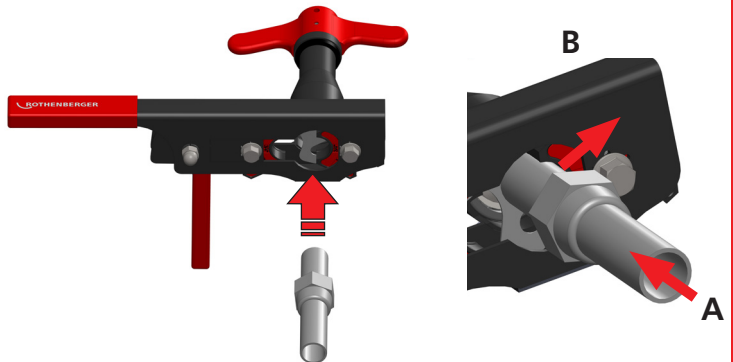

7



8

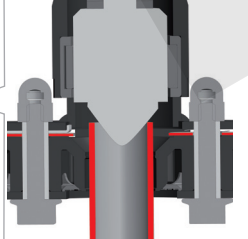
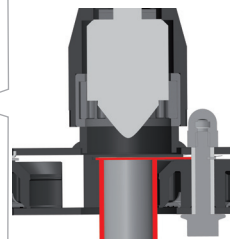
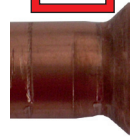
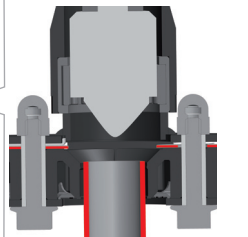

9

**Error:****Reason:****Correct:****Error:****Reason:****i**

SW (mm)	Nm
17	16
22	37,5
24	56
26	56
27	70
29	70



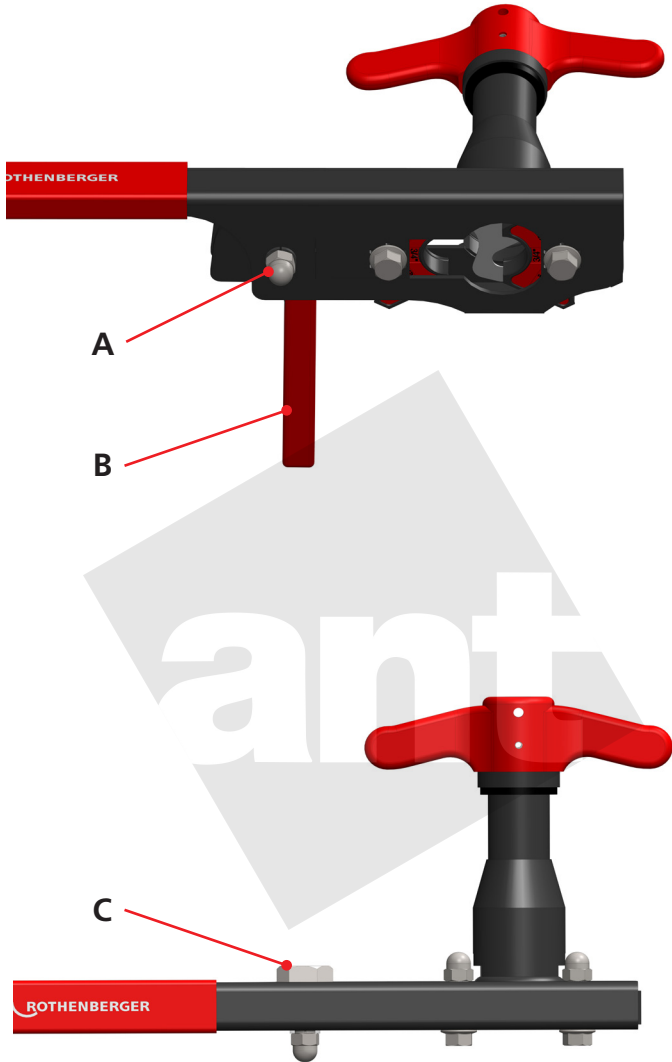

Naložení niewielkiej ilości oleju na złącza i powierzchnie szmatką zwiększy trwałość tego narzędzia do zawijania obrzeży ROTHENBERGER.

Pokyny a obsluha

CZ



Pro normované lemy (EN 14276-2) je naprosto nutné připravit trubku k lemování podle EN 12735.

- **Jen pro měkké měděné trubky!**
- **Plán 90° úseč trubky!**
- **Bez otřepů uvnitř a zvenku!**

1. Vyšroubujte rukojeť až na doraz.



Pokud nevyšroubujete rukojeť až na doraz, může dojít k poškození hloubkového dorazu!

2. Uvolněte páku.

3. Dbejte na to, aby se pohyblivá matrice posunula dolů. V případě potřeby ji dodatečně posuňte rukou!

4. Otočením matric nastavte požadovanou velikost trubky.

5. Nasuňte na trubku převlečnou matici správným směrem.

6. Trubka je dovedena k hloubkovému dorazu a potom přitlačena na horní matici.



Nasměrujte tlak proti horní matici (**B**) a už ne ve směru hloubkového dorazu (**A**).

7. Sevřete páku pomalým, plynulým pohybem, aby se trubka upevnila.

8. Otáčejte rukojeť správným směrem otáčení, až se vypne kluzná třecí spojka, potom otáčejte dál, až se znovu zapne.

9. Potom šroubujte rukojeť doleva až na doraz. Teď uvolněte páku a odstraňte lemovanou trubku. Dbejte na to, aby se pohyblivá matrice posunula dolů. V případě potřeby ji dodatečně posuňte rukou!

10. Údržba

V průběhu času se může stát, že následkem postupu usazení musí být utaženo upínací zařízení trubek. To se pozná tak, když vnější průměr obruby již neodpovídá normě.

- Povolte kloboučkovou matici (**A**) na upínací páce (SW13).
- Zavřete upínací páku (**B**).
- Utáhněte seřizovací šroub (**C**) (SW19) momentovým klíčem proti směru hodinových ručiček utahovacím momentem 5 Nm.
- Znovu pevně utáhněte kloboučkovou matici (**A**) utahovacím momentem 28 Nm, přitom dávejte pozor, aby seřizovací šroub (**C**) zůstal ve své poloze.

11. Rada týkající se údržby

Nanese malého množství oleje na klouby a na povrchy a jeho následné rozetření hadříkem prodlouží životnost vašich obrubovacích kleští ROTHENBERGER.

Notlar ve Kullanım

TK



Standart bükme (EN 14276-2) için, bükülecek borunun EN 12735'ye göre hazırlanması zorunludur.

- **Sadece yumuşak bakır boru için!**
- **Borunun kesiti düz 90°!**
- **İçi ve dışı pürüzsüz!**

1. Tutamağı sonuna kadar dışarı çevirin.



Şayet tutamak durana kadar dışarı çevrilmezse, derinlik dayanağında hasar meydana gelebilir!